



CZ

SK

BLC01

BLC02

Distributor CZ: Potten&Pannen – Staněk group, a.s.
Horáčkova 5, 140 00 Praha 4
Tel. +420 261 227 373
e-mail: info@pottenpannen.cz

Distributor SK: Potten&Pannen – Staněk s.r.o.
Trnavská 49, 831 04 Bratislava
Tel. +421 252 632 227
e-mail: info@pottenpannen.sk

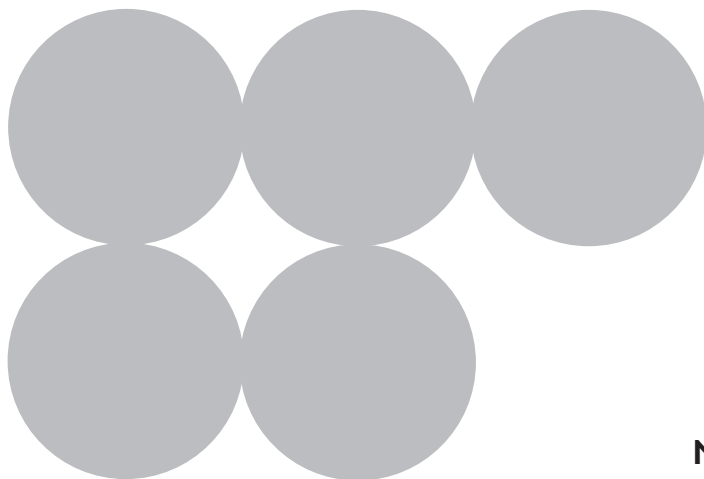

Návod k obsluze
Návod na obsluhu

Výrobce si vyhrazuje právo bez předchozího upozornění provést jakékoli změny, které považuje za užitečné pro zlepšení svých produktů. Ilustrace a popisy obsažené v tomto návodu proto nejsou závazné a jsou pouze informativní.

Vážený zákazníku,
děkujeme, že jste si zakoupil jeden z našich spotřebičů. Naše produkty jsou jedinečné, protože kombinují ikonický styl s inovativními technickými řešeními. Dokonale se hodí k ostatním výrobkům z našeho sortimentu a stejně dobře fungují i jako samostatné designové předměty ve vaší kuchyni. Doufáme, že se vám bude líbit používání vašeho nového spotřebiče! S pozdravem.

Doporučujeme vám, abyste si pozorně přečetli tento návod, protože obsahuje všechny pokyny pro řízení estetických a funkčních vlastností spotřebiče. Další informace o produktu: www.smeg.com

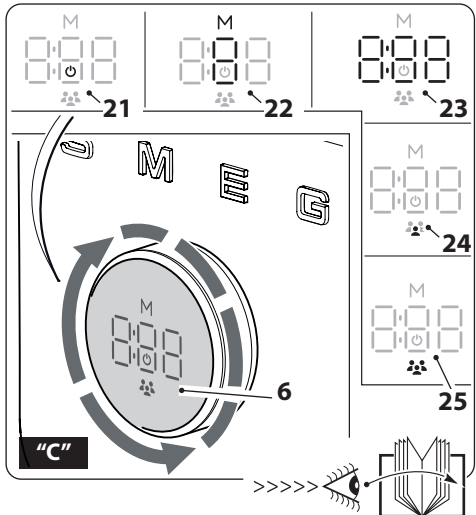
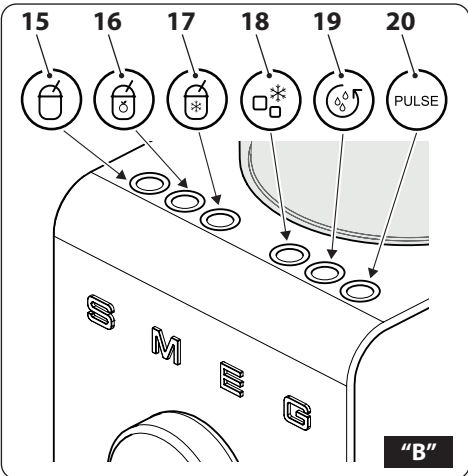
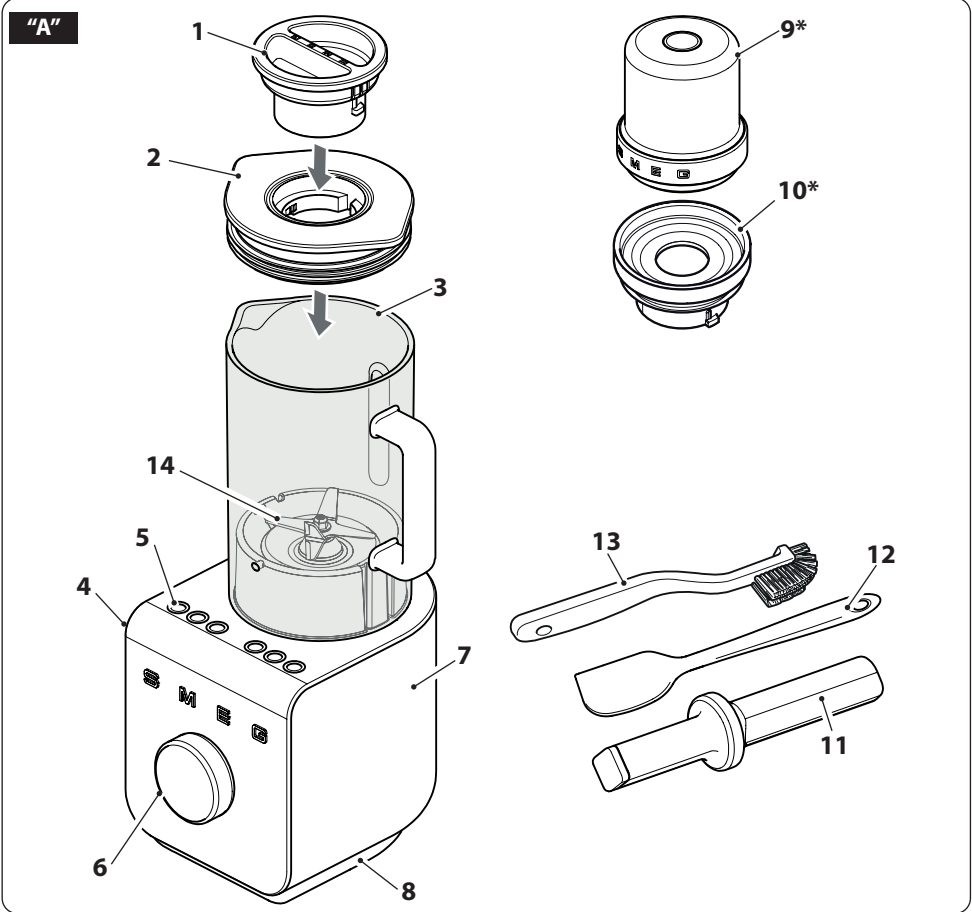

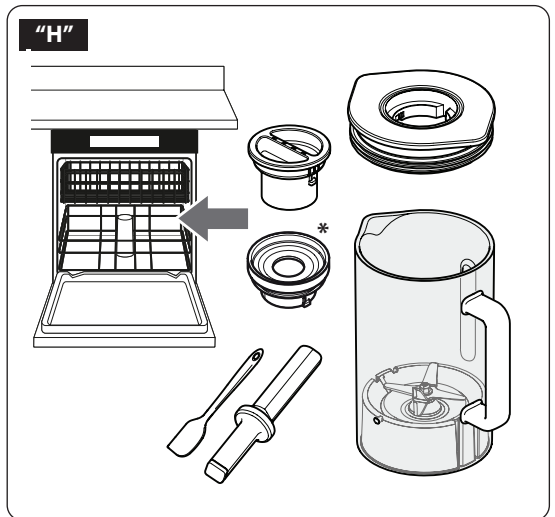
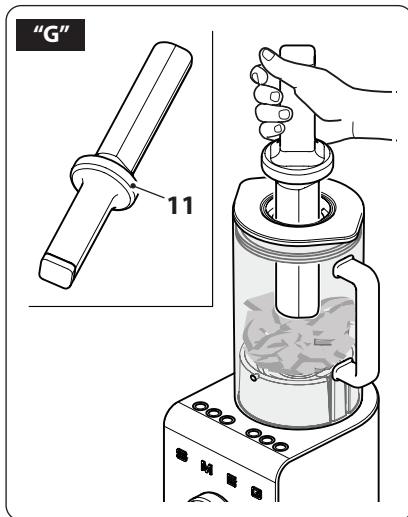
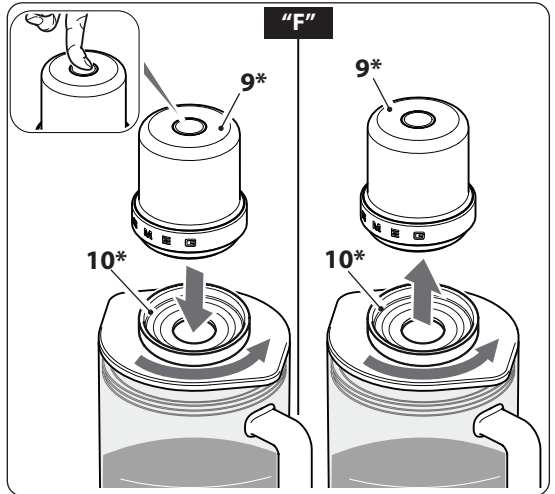
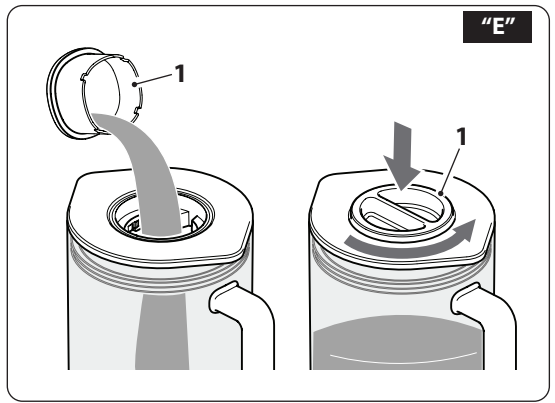
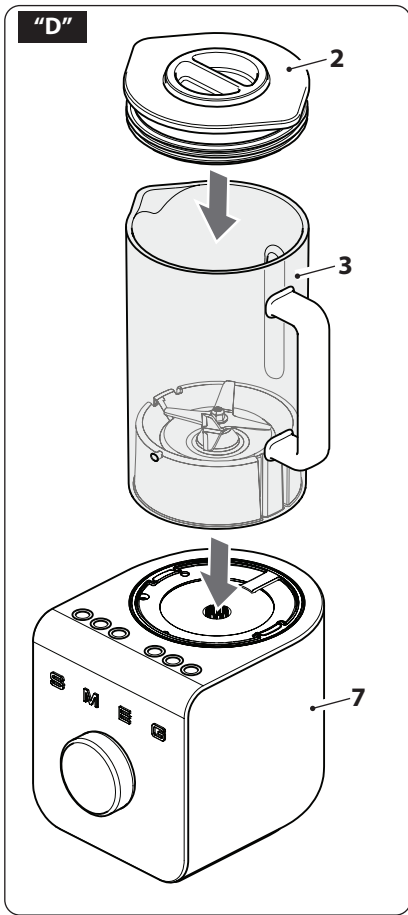

1 BEZPEČNOST

1.1 Varování

Tento návod k obsluze je nedílnou součástí spotřebiče, a proto je třeba jej uchovávat celý a v dosahu uživatele po celou dobu životnosti spotřebiče.

1.2 Zamýšlené použití

Nedodržování bezpečnostních pokynů nebo nedodržování návodu k obsluze může vést k nesprávnému používání spotřebiče a ke zranění osob.

- Nepoužívejte spotřebič pro jiné účely, než jsou ty, pro které byl navržen. Spotřebič se smí používat pouze k míchání, mixování a emulgování přísad a drcení ledu. Každé jiné použití se považuje za nevhodné.
- Spotřebič není určen k provozu s externími časovači nebo systémy dálkového ovládání.
- Spotřebič používejte pouze v interiéru.
- Tento spotřebič a příslušenství je určeno pro použití v domácnosti a pro podobné účely, jako jsou:
 - v kuchyňských prostorách určených pro personál v obchodech, kancelářích a jiných pracovních prostředích;
 - v penzionech a při ubytování na farmě;

- hosty v hotelech, motelech a jiných prostředích rezidenčního typu.
- Jakékoli jiné použití, například v restauracích, kavárnách a kavárnách, se považuje za nevhodné.
- Spotřebič nepoužívejte na nic jiného, než je určen.
- Tento spotřebič nesmí používat osoby se sníženými fyzickými, smyslovými nebo duševními schopnostmi nebo bez dostatečných zkušeností a znalostí (včetně dětí), pokud nejsou pod dozorem nebo nejsou poučeny dospělými osobami, které jsou odpovědné za jejich bezpečnost.
- Dětem se nesmí dovolit hrát si se spotřebičem. Udržujte spotřebič a jeho kabel mimo dosah dětí.

1.3 Všeobecné bezpečnostní pokyny

Dodržujte všechny bezpečnostní pokyny, abyste mohli spotřebič bezpečně používat:

- Před použitím spotřebiče si pozorně přečtete tento návod k obsluze.
- Během provozu nenechávejte spotřebič bez dozoru.
- Neponožujte spotřebič, napájecí kabel ani zástrčku do vody ani jiné tekutiny.

DŮLEŽITÉ BEZPEČNOSTNÍ INFORMACE

- Spotřebič nepoužívejte, je-li poškozen napájecí kabel nebo zástrčka, pokud spotřebič spadl nebo je jakýmkoli způsobem poškozen. Pro jeho výměnu kontaktujte technický poprodejní servis.
- Kabel je krátký, aby se předešlo nehodám. Nepoužívejte prodlužovací kabel.
- Dbejte na to, aby se kabel nedostal do kontaktu s ostrými hranami.
- Při odpojování z elektrické zásuvky netahejte za kabel.
- Spotřebič neumísťujte nad zapálené hořáky nebo elektrické varné desky ani do jejich blízkosti, do trouby nebo do blízkosti jiných zdrojů tepla.
- **NEPOKOUŠEJTE** se provádět úpravy nebo opravy spotřebiče: v případě poruchy jej nechte opravit kvalifikovanému technikovi nebo se obraťte na servisní středisko.
- Nikdy se nepokoušejte uhasit oheň/plameny vodou: vypněte spotřebič, vytáhněte zástrčku z elektrické zásuvky a plamen uduste krytem nebo příkrývkou.
- Během provozu spotřebiče se nedotýkejte pohyblivých částí. Během provozu držte ruce, vlasy, oděv a nářadí mimo dosah pohyblivých částí, abyste předešli zranění osob a/nebo poškození spotřebiče.
- Spotřebič vždy odpojte od elektrické sítě, když se nepoužívá, pokud jej necháte bez dozoru nebo v případě poruchy.
- Před instalací a demontáží komponent vždy odpojte spotřebič od napájení.
- Před čištěním spotřebič vždy odpojte od elektrické sítě a nechte jej vychladnout.
- Nepoužívejte mixér bez nasazeného víka.
- Před zapnutím mixéru zkontrolujte, zda je víko správně zavřeno.
- Nepřepřlňujte mixér (max. 1,5 litru).
- Nepoužívejte mixér s díly nebo příslušenstvím jiných výrobců.
- Používejte pouze originální náhradní díly. Použití náhradních dílů, které nejsou schváleny výrobcem, může vést k požáru, úrazu elektrickým proudem nebo zranění osob.
- Mixér umístěte pouze na rovné a suché povrchy.
- Nepoužívejte mixér, když je prázdný, abyste předešli trvalému poškození čepelí.
- Nepoužívejte mixér pro skladování předmětů. Před a po použití musí být prázdný.

1.4 Varování pro tento spotřebič

- Nenalévejte horké tekutiny více než 1 l. Pokud se přidávají horké tekutiny, nezpracovávejte je déle než 1 minutu.

DŮLEŽITÉ BEZPEČNOSTNÍ INFORMACE

- Abyste předešli riziku pořezání a poškození mixéru, nevkládejte ruce nebo nástroje jako přístroje atd. do nádoby mixéru, když je v provozu; s výjimkou dodaného nástroje pro upěchování. Dodanou špachtli a kartáček používejte pouze tehdy, když je mixér vypnutý.
- K mytí nebo odstraňování zbytků z nádoby mixéru nepoužívejte drsné čisticí prostředky ani ostré předměty.
- Čepele jsou ostré: Hrozí nebezpečí pořezání! Nedotýkejte se čepelí ani pohyblivých částí.
- Neprovozujte mixér bez nádoby.
- Pokyny pro správné čištění spotřebiče jsou uvedené v odstavci „Čištění a údržba“.
- Před použitím se ujistěte, zda má vakuová pumpa čtyři baterie typu AA, které jsou správně vloženy. Příslušenství nebude fungovat, pokud není správně sestaveno.
- Před vyjmutím nebo výměnou baterií se ujistěte, zda vakuová pumpa nepracuje.
- Používejte pouze baterie typu AA, vložené s polaritou uvedenou na vakuové pumpě.
- Baterie musí být vloženy se správnou polaritou.
- Vybité baterie se musí z příslušenství vyjmout a bezpečně zlikvidovat.
- Svorky napájecího zdroje nesmí být zkratovány.
- Vždy vyjměte baterie z vakuové pumpy, pokud se nepoužívala šest měsíců nebo déle.

1.5 Specifická upozornění pro vakuovou pumpu *

- Vakuovou pumpu neumísťujte nad hořáky plynové nebo elektrické varné desky ani do jejich blízkosti, když se používají, do trouby nebo do blízkosti jiných zdrojů tepla.
- Během provozu vakuové pumpy nemixujte žádné přísady. Před mixováním vždy použijte vakuum.
- Nemixujte bez správného umístění uzávěru vakuové pumpy na víku.
- Nepokoušete se uvést do provozu vakuovou pumpu jiným způsobem, než je postup popsáný v tomto návodu.
- Na vakuovou pumpu nic nepokládejte, když ji odkládáte.
- Udržujte vakuovou pumpu čistou.
- Dodržujte pokyny k čištění uvedené v tomto návodu.
- Tuto vakuovou pumpu nesmí používat osoby se sníženými fyzickými, smyslovými nebo duševními schopnostmi nebo bez dostatečných zkušeností a znalostí (včetně dětí), pokud ne jsou pod dozorem nebo ne jsou poučeny dospělými osobami, které jsou zodpovědní za jejich bezpečnost.

DŮLEŽITÉ BEZPEČNOSTNÍ INFORMACE

- Příslušenství uchovávejte mimo dosah dětí.
- **NEPOKOUŠEJTE** se provádět úpravy nebo opravy vakuové pumpy:
v případě poruchy ji nechte opravit kvalifikovanému technikovi nebo kontaktujte servisní středisko.
- Toto příslušenství je určeno pouze pro použití v domácnosti. Toto příslušenství nepoužívejte pro jiné účely, než pro které bylo určeno.
- Nepoužívejte venku. Nesprávné použití může způsobit zranění.
- Během přípravy s horkými tekutinami nepoužívejte uzávěr vakuové pumpy.
- Vakuová pumpa je určena výhradně pro použití s mixérem Smeg BLC01 a BCL02.

1.6 Připojení spotřebiče

Ujistěte se, zda napětí a frekvence napájecího zdroje odpovídá údajům na typovém štítku na spodní straně spotřebiče.

Pokud zástrčka spotřebiče není kompatibilní s elektrickou zásuvkou, požádejte o výměnu **SERVISNÍ** službu technické podpory.

1.7 Odpovědnost výrobce

Výrobce odmítá jakoukoli odpovědnost za zranění/poškození osob a věcí v důsledku:

- Používáním spotřebiče jinak, než je uvedeno;
- Nepřečtením návodu k obsluze;

- Manipulací s jakoukoli částí spotřebiče;
- Používáním neoriginálních náhradních dílů;
- Nedodržením bezpečnostních pokynů.



Tyto pokyny si prosím pečlivě uschovejte. Pokud spotřebič předáváte jiným osobám, měli by dostat i tento návod.

Tyto pokyny si můžete stáhnout z webové stránky Smeg „www.smeg.com“.

1.8 LIKVIDACE



Tento spotřebič musí být likvidován samostatně od ostatního odpadu (směrnice 2012/19/EU).

- Spotřebič neobsahuje látky v množství dostatečném k tomu, aby jej bylo možné považovat za nebezpečné pro zdraví a životní prostředí v souladu s platnými evropskými směnicemi.
- Staré spotřebiče nepatří do domovního odpadu! V souladu s platnou legislativou by se staré spotřebiče po skončení jejich životnosti měli předat do sběrného místa, kde je lze třídit. Další informace vám mohou poskytnout příslušné místní úřady nebo jejich provozovatelé likvidace odpadu.
- Obalový materiál zlikvidujte na příslušném zařízení na likvidaci odpadu.

2 POPIS

2.1 POPIS SPOTŘEBIČE (OBR. A)

- 1 Odměrka.
- 2 Víko s plnicím otvorem.
- 3 1,5litrová nádoba.
- 4 Tlačítko napájení.
- 5 Ovládací panel.
- 6 Otočný ovladač a displej.
- 7 Motorová jednotka.
- 8 Protiskluzová základna.
- 9 Vakuová pumpa.*
- 10 Víko vakuové pumpy.*
- 11 Nástroj na upěchování.
- 12 Štěrka.
- 13 Čisticí kartáček.

2.2 PŘED POUŽITÍM

- Odstraňte všechny štítky a nálepky ze všech komponentů a vyčistěte motorovou jednotku vlhkou utěrkou.
- Vyjměte nádobu z mixéru. Důkladně omyjte a osušte všechny komponenty (viz část „Čištění jednotlivých částí“).

2.3 POPIS JEDNOTLIVÝCH ČÁSTÍ (OBR. A)

Odměrka (1)

Odměrku lze použít k odměření ingrediencí (max. 30 ml).

Víko s plnicím otvorem (2)

Víko má těsnění, které těsně uzavírá nádobu a také plnicí otvor ve středu, aby se usnadnilo bezpečné přidávání ingrediencí spolu s použitím nástroje na utlačování během provozu mixéru.

Tritan™ Renew 1,5litrová nádoba (3)

Nádoba s výpusť a stupnicí označenou v litrech a šálkách. Minimální kapacita 0,25 litru (1 šálek), maximální kapacita 1,5 litru (6 šálků).

Čepele (14)

Sestava čepele z nerezavějící oceli pro drcení kostek ledu a přípravu lahodných smoothies, mléčných koktejlů, míchaných nápojů atp.

2.4 POPIS PŘÍSLUŠENSTVÍ (OBR. A)

Vakuová pumpa (9)*

Pro zachování chuti a textury receptu použijte vakuovou pumpu.

Použití podtlaku uvnitř nádoby mixéru před mixováním zelených smoothies a zeleninových omáček může zvýraznit chuť, texturu a zlepšit celkový chuťový zážitek.

Nástroj na upěchování (11)

Tento nástroj lze použít k posouvání ingrediencí do oblasti mixování.

Užitečné pro hutnější a konzistentnější přípravu (například pasty ze sušeného ovoce nebo mražené dezerty).

Štěrka (12)

Pomocí dodané štěrky posbírejte zbytky pokrmu uvnitř nádoby.

Čisticí kartáček (13)

Pomocí dodaného kartáčku odstraňte zbytky jídla, které zůstaly v blízkosti čepele.



Příslušenství, které může přijít do styku s potravinami, je vyrobeno z materiálů, které odpovídají ustanovením platné legislativy.

OVLÁDACÍ PRVKY/DISPLEJ

3 OVLÁDACÍ PRVKY A DISPLEJ (obr. B a obr. C)

Výrobek má 5 přednastavených programů (Smoothie, Green Smoothie, Frozen Dessert, Ice-Crush, Autoclean) a funkci PULSE, přístupnou přes ovládací panel (5) (obr. A).

Ikona	Program
 (15)	Smoothie
 (16)	Green Smoothie (Zelené smoothie)
 (17)	Frozen Dessert (Mražený dezert)
 (18)	Ice-Crush (Drcení ledu)
 (19)	Autoclean (Automatické čištění)
PULSE (20)	Pulse (Impulz)

3.1 Otočný ovladač nastavení rychlosti (6)

Tento ovladač umožňuje zvolit jednu z devíti manuálních rychlostí a prostřednictvím displeje (6) (obr. C) zobrazit nastavení mixéru na displeji. Další informace naleznete v části „Popis displeje“.

4 POPIS DISPLEJE (obr. C)

Displej (6) na otočném ovladači umožňuje uživateli detailně zobrazit funkce nastavené na mixéru:

Ikona	Program
 (21)	Pohotovostní režim
 (22)	Manuální režim
 (23)	Časovač
	Připočítávání: v manuálním režimu
	Odpočítávání: v přednastavených programech
 (24)	Režim SINGLE SERVE
 (25)	Režim FAMILY SERVE

5 POUŽITÍ (obr. A, B, C, D, E)

- Umístěte mixér na rovný povrch a připevněte nádobu (3) k motorové jednotce (7).
- Vložte ingredience do nádoby (3), přičemž dávejte pozor, abyste nepřekročili maximální kapacitu (1,5 litru/6 šáleků).
- Umístěte víko (2) s odměrkou (1) na nádobu (3). Ujistěte se, zda je víko (2) pevně přišroubováno.
- Chcete-li do/z spotřebiče napájet nebo odpojovat napětí, připojte napájecí kabel na zadní straně mixéru do elektrické zásuvky.
- Stiskněte tlačítko napájení. LED indikátory tlačítek se rozsvítí a mixér je připraven k použití.



Nebezpečí úrazu elektrickým proudem. Připojte zástrčku do vyhovující uzemněné elektrické zásuvky.

- Nemanipulujte s uzemněním.
- Nepoužívejte adaptér.
- Nepoužívejte prodlužovací kabel.

Nedodržení těchto varování může způsobit smrt, požár nebo zásah elektrickým proudem.



Pohotovostní režim
Pohotovostní režim se aktivuje automaticky v následujících případech:

- Po 30 sekundách úplné nečinnosti mixéru;
- Pokud je mixér ručně zastaven na více než 10 sekund;

• Na konci každého přednastaveného programu.

Na displeji se zobrazí ikona pohotovostního režimu (21) a LED indikátory tlačítek zhasnou.

- Standardně se na displeji zobrazuje blikající hodnota „0“.
- Pomocí otočného ovladače (6) zvolte požadovanou rychlost nebo přednastavený program volbou příslušného tlačítka.



Nepracujte při rychlostech 1-8 nepřetržitě déle než 3 minuty.



Další přísady můžete přidat během mixování sejmutím odměrky (1) a nalitím přísad přes otvor ve víku (2).



Spotřebič je vybaven bezpečnostním uzamykacím systémem, který zastaví motor při vyjmutí nádoby. Je také vybaven ochranou motoru, která spotřebič vypne, pokud je motor přetížen.

POUŽITÍ

5.1 Systém plynulého startu



Systém plynulého startu (smooth start)

Při spuštění spotřebiče se rychlost postupně zvyšuje, dokud se nedosáhne nastavené rychlosti. Tímto způsobem se zabrání poškození spotřebiče a dosáhne se lepšího mixování. Funkce plynulého startu funguje pouze tehdy, když je zvolena rychlost mezi 1 a 9 a nefunguje s režimem pulse nebo přednastavenými programy.

- Chcete-li zastavit zpracování a vrátit se do manuálního režimu, stiskněte libovolné tlačítko nebo otočný ovladač na 2 sekundy.
- Po 10 sekundách nečinnosti se mixér automaticky přepne do pohotovostního režimu.



Rychlost lze kdykoli změnit v manuálním režimu během procesu mixování.



Po 3 minutách nepřetržitého provozu při rychlostech mezi 1 a 8 se mixér zastaví a automaticky přejde do pohotovostního režimu.



Aktivací mixéru při rychlosti 9 na maximálně 6 minut lze ohřívat polévky z pokojové teploty a po uvaření.



Pro hustší přípravky použijte nástroj na upěchování na posouvání ingrediencí do oblasti mixování.

5.2 Manuální funkce

- Otáčením ovladače ve směru hodinových ručiček zvolte požadovanou rychlost.
- Na displeji se zobrazí zvolená rychlost a bude svítit ikona „M“.
- Stisknutím kroužku otočného ovladače spustíte mixér.
- Na displeji se zobrazí čas používání (připočítávání) od 0:00.
- Otáčením ovladače ve směru hodinových ručiček zvýšíte rychlost nebo proti směru hodinových ručiček ji snížíte. Motor následně zvyšuje nebo snižuje otáčky, na displeji se na 1 sekundu zobrazí zvolená rychlost, po které se přepne zpět na zobrazení postupu času (COUNT UP).
- Chcete-li mixér přepnout do režimu pozastavení, stiskněte tlačítko otočného ovladače, hodnota „COUNT UP“ se nezmění. Chcete-li pokračovat ve zpracování, znovu stiskněte tlačítko otočného ovladače.

5.3 Režim Single/Family serve a přednastavené programy

Režimy Single/Family umožňují použití mixéru s množstvím pro jednotlivé porce (jedna porce) nebo více porcí (porce pro rodinu). Režim Single nebo Family lze aktivovat pouze s přednastavenými programy Smoothie, Green Smoothie a Frozen Dessert.

Další podrobnosti naleznete v tabulce „doporučení pro použití/Nastavení rychlosti“. Chcete-li aktivovat jeden ze dvou režimů, postupujte takto:

- Stiskněte tlačítko 1 ze 3 požadovaných programů. LED indikátor tlačítka se rozsvítí, zatímco ostatní tlačítka zhasnou.
- Na displeji se standardně zobrazuje ikona režimu FAMILY SERVE (25) a přednastavený čas přípravy.
- Otočením ovladače zvolte režim SINGLE SERVE. Na displeji se zobrazí ikona (24) a přednastavená doba přípravy.
- Stisknutím otočného ovladače spustíte zvolený program. Na displeji se zobrazí čas zbývajících do konce cyklu (COUNT DOWN).
- LED indikátor zvoleného tlačítka zůstane během aktivačního cyklu svítit, zatímco ostatní tlačítka zhasnou.
- Cyklus se automaticky ukončí a mixér přejde do pohotovostního režimu. Na displeji se zobrazí ikona pohotovostního režimu (21) a LED indikátory tlačítek zhasnou.
- Chcete-li mixér pozastavit, stiskněte prsteneček otočného ovladače. Odpočítávání se nemění a všechna tlačítka mají stále světlo. Opětovným stisknutím prstence otočného ovladače obnovíte zpracování.
- Chcete-li zastavit program, stiskněte jedno z přednastavených funkčních tlačítek nebo ovladač na 2 sekundy. Zvolené tlačítko se zapne, zatímco všechny ostatní jsou vypnuté.
- Chcete-li změnit program, stiskněte tlačítko požadovaného programu. Chcete-li aktivovat program ICE CRUSH, postupujte takto:
 - Stiskněte tlačítko programu. LED indikátor tlačítka se rozsvítí, zatímco ostatní tlačítka zhasnou.
 - Na displeji se zobrazí přednastavená doba přípravy.
 - Program spustíte stisknutím otočného ovladače. Na displeji se zobrazí čas sestávající do konce cyklu (COUNT DOWN).
 - LED indikátor zvoleného tlačítka zůstane během aktivačního cyklu svítit, zatímco ostatní tlačítka jsou zhasnutá.
 - Cyklus se automaticky ukončí a mixér přejde do pohotovostního režimu. Na displeji se zobrazí ikona pohotovostního režimu (21) a LED indikátory tlačítek zhasnou.
 - Chcete-li mixér pozastavit, stiskněte prsteneček otočného ovladače. Odpočítávání se nemění a všechna tlačítka mají stále světlo. Opětovným stisknutím prstence otočného ovladače obnovíte zpracování.
 - Chcete-li zastavit program, stiskněte jedno z přednastavených funkčních tlačítek nebo ovladač na 2 sekundy. Zvolené tlačítko se zapne, zatímco všechny ostatní jsou vypnuté.
 - Chcete-li změnit program, stiskněte tlačítko požadovaného programu.

5.4 Pulzní funkce

Funkci PULSE lze aktivovat pouze v manuálním režimu (rychlost 1-8) nebo i autonomně. V manuálním režimu po stisknutí tlačítka PULSE produkt pracuje při maximální rychlosti a na displeji se zobrazí rychlost 9. Po uvolnění tlačítka se mixér vrátí na dříve nastavenou rychlost.

POUŽITÍ

V případě, že chcete aktivovat režim autonomně, ujistěte se, zda je ovladač v manuálním režimu. Stisknutím tlačítka PULSE produkt pracuje při maximální rychlosti a na displeji se zobrazí rychlost 9. Motor se zastaví, ale na displeji se zobrazí rychlost, při které se spotřebič zastavil před stisknutím tlačítka PULSE. Tlačítko PULSE se rozsvítí pouze tehdy, když vstoupíte do manuálního režimu (ikona M). Tlačítko PULSE se rozsvítí pouze tehdy, když otočíte ovladač a rychlost je jiná než 0.



Funkce PULSE nefunguje s přednastavenými programy.

5.5 Jak používat příslušenství vakuové pumpy (obr. F)*



Před každým cyklem mixování se musí aktivovat vakuová pumpa.



Před aktivací jakéhokoli cyklu vždy počkejte, až se vakuová pumpa zastaví.



Během provozu vakuové pumpy nemixujte žádné přísady, abyste předešli poškození pumpy.



















Také, pokud váš pokrm neobsahuje tekutý prvek – například bylinky, pepř nebo ořechy – vakuové mixování nebude mít výrazný vliv.

- Odšroubujte základnu příslušenství a zkontrolujte přítomnost 4 baterií uvnitř (BATERIE NEJSOU SOUČÁSTÍ DODÁVANÉHO PŘÍSLUŠENSTVÍ).
- Vložte ingredience do nádoby a zavřete víko.
- Nahradte odměrku (1) na víku uzávěrem vakuové pumpy (10).
- Umístěte vakuovou pumpu (9) nad uzávěr (10).
- Aktivujte pumpu stisknutím jeho horního tlačítka.
LED indikátor tlačítka svítí nepřerušovaným světlem.
- Příslušenství se automaticky zastaví po dosažení podtlaku uvnitř nádoby. LED indikátor tlačítka zhasne.
- Odpojte vakuovou pumpu (9) od uzávěru (10) mixéru.
- Aktivujte mixér volbou manuální rychlosti nebo požadovaného přednastaveného programu.
- Po skončení cyklu stiskněte uzávěr ventilu, abyste uvolnili tlak v nádobě mixéru.
- Odpojte uzávěr nádoby.

DOPORUČENÍ

6 DOPORUČENÍ PRO POUŽITÍ/NASTAVENÍ RYCHLOSTI

Funkce	Popis	DOPORUČENÁ PŘÍPRAVA	Množství	Čas	Příslušenství
Manual 1-9	Variabilní rychlosti 1-9 umožňují maximální kontrolu nad mixérem.	MOUKY, těsta, ovocné nebo zeleninové pyré, smoothies, omáčky a dresinky, šlehačka, míchané ledové nápoje, pěny, sorbety, krémy a pasty ze sušeného ovoce, ohřívání polévky*.	1.5 L	3 min max.*	Nástroj na upěchování
SMOOTHIE 	Mixér pracuje při správné rychlosti, aby se dosáhlo husté a krémové výsledky.	Smoothies/ mléčné koktejly na bázi čerstvého a mrazeného ovoce.	 500 ml	 30 sec	
			 1 L	 45 sec	
GREEN SMOOTHIE 	Připravuje zdravé smoothies.	Zelené smoothies se špenátem, zelím a jiným zeleno-listovým ovocem a zeleninou.	 500 ml	 35 sec	
			 1 L	 50 sec	
FROZEN DESSERT* 	Umožňuje připravit mražené dezerty pro všechny chutě.	Zmrzlina, sorbety, mražené jogurty a mražené dezerty.	 300 g	 50 sec	
			 800 g	 1 min 30 sec	
ICE-CRUSH 	Mixér pracuje s krátkými dávkami energie, aby rozdrtil led na prášek.	Drcené kostky ledu, nasekané mražené ovoce a zelenina, koktejly, kaše.	100 g (min) 300 g (max)	35 sec	

DOPORUČENÍ



* Polévky lze ohřívat z pokojové teploty a po uvaření, aktivováním mixéru při rychlosti 9 na maximálně 6 minut.



** Funkce FROZEN DESSERT (Mražený dezert):

- Texturu konečného přípravku může ovlivnit typ receptury a použité ingredience.
- Pokud se k přípravě používá mražené jídlo, doporučuje se vložit malé kousky a počkat několik minut, než je použijete.
- U receptů v režimu „Single Serve“ se doporučuje zvýšit podíl tekuté části s ohledem na recepty používané v režimu „Family Serve“.

Mixér má specifickou funkci automatického čištění:

Funkce	Popis	Doporučená příprava	Množství	Čas	Příslušenství
AUTOMATIC CLEANING 	Krátké návaly výkonu a vysoká rychlost umožňují čištění nádoby.	Podrobné pokyny naleznete v části „Použití možnosti automatického čištění nádoby“.	200 ml	60 sec	

6.1 Rady pro použití mixéru

- Na dosažení nejlepších výsledků se doporučuje:
 - Potraviny na mixování nakrájejte na kostičky.
 - Nejdříve přidávejte tekutiny, poté listovou zeleninu, pak měkké přísady, poté sušené ovoce/ semena/cereálie a nakonec led/ mražené přísady.
 - Může být nutné přerušit provoz, aby se suroviny pomocí sítěky sesunuly po stěnách nádoby mixéru.
- Když se mixují tekuté a suché přísady, doporučuje se nejprve přidat tekuté přísady a poté přidat suché přísady.
- Odstraňte případné tvrdé složky z potravin, které se mají mixovat (např. jádérka nebo pecky z ovoce, kosti z masa a podobně).
- Nenechávejte zbytky pokrmu uvnitř nádoby a na čepelích velmi dlouho zaschnout, protože jejich odstranění může být náročné. Pokud je nelze ihned odstranit, nalijte trochu teplé vody a nechte je namočit.

7 ČIŠTĚNÍ A ÚDRŽBA (obr. H)



Nesprávné použití
Riziko poškození povrchů.

- K čištění spotřebiče nepoužívejte proudy páry.
- Na části s kovovým povrchem (například eloxované, poniklované nebo chromované) nepoužívejte čisticí prostředky obsahující chlór, čpavek nebo bělidlo.
- Nepoužívejte abrazivní nebo korozivní čisticí prostředky (například práškové produkty, odstraňovače skvrn a kovové drátěnky).
- Nepoužívejte drsné nebo abrazivní materiály ani ostré kovové škrabky.

7.1 Čištění motorové základny

Aby byl vnější povrch motorové základny mixéru v dobrém stavu, měl by se po použití pravidelně čistit. Nechte spotřebič nejprve vychladnout. Používejte vlhkou a měkkou utěrku s jemným čisticím prostředkem.



Ostré čepele. Nebezpečí pořezání.

- Nedotýkejte se čepelí.

7.2 Čištění mixéru

- Mixér, víko nádoby (2) a odměrka (1) jsou vhodné do myčky nádobí nebo se dají mýt pomocí přednastaveného programu AUTOCLEAN (viz „Popis ovládacích prvků“).
- Před vložením zpět na mixér se ujistěte, zda jsou díly úplně suché.

7.3 Čištění příslušenství



Nikdy neponořujte vakuovou pumpu (9)* do vody nebo jiné tekutiny. Není vhodná do myčky nádobí.

- Vnitřní uzávěr vakuové pumpy (10)* je vhodný do myčky nádobí. Pro důkladné vyčištění vyjměte ventil a omyjte jej ručně.
- Těleso vakuové pumpy (9)* lze mýt ručně v horké vodě s neutrálním čisticím prostředkem, nikdy jej nemyjte v myčce nádobí. Před každým použitím se ujistěte, zda je zcela suché.
- Nástroj k upěchování (11) a sěrka (12) je vhodná do myčky nádobí.
- Kartáček (13) lze mýt ručně v horké vodě s neutrálním čisticím prostředkem, nikdy jej nemyjte v myčce nádobí.

7.4 Použití možnosti samočistění (19)

- Do nádoby nalijte 200 ml teplé vody a několik kapek neutrálního čisticího prostředku.
- Stiskněte tlačítko automatického čisticího programu (19). LED indikátor tlačítka se rozsvítí stálým světlem, zatímco ostatní tlačítka zhasnou.
- Na displeji se zobrazí čas trvání cyklu.
- Stisknutím otočného ovladače spustíte zvolený program. Na displeji se zobrazí odpočítávání (COUNT DOWN).
- LED indikátor zvoleného tlačítka zůstane během aktivačního cyklu svítit, zatímco ostatní tlačítka jsou zhasnutá.
- Cyklus se automaticky ukončí a mixér přejde do pohotovostního režimu. Na displeji se zobrazí ikona pohotovostního režimu (21) a LED indikátory tlačítek jsou zhasnuté.
- Chcete-li program pozastavit, stiskněte tlačítko otočného ovladače. Odpočítávání se nemění a tlačítko zvoleného programu bude svítit. Opětovným stisknutím tlačítka otočného ovladače obnovíte zpracování.
- Na zastavení programu stiskněte tlačítko (19).

CO DĚLAT, KDYŽ...

CZ

Problém	Možné příčiny	Řešení
Motor se nespustí.	Motor se přehřál.	Odpojte mixér a nechte motor vychladnout.
	Zástrčka není správně zasunuta do elektrické zásuvky.	Zasuňte zástrčku do elektrické zásuvky. Nepoužívejte adaptéry ani rozšíření. Zkontrolujte, zda je zapnutý hlavní jistič domácnosti.
	Kabel je vadný.	Kontaktujte autorizované servisní středisko.
Mixér vibruje.	Nedostatek napětí.	Zkontrolujte, zda je zapnutý hlavní jistič domácnosti.
	Mixér nestojí na stabilním povrchu.	Položte mixér na rovný a stabilní povrch.
	Protiskuzové gumové nožičky jsou opotřebované.	Nechte je vyměnit v autorizovaném servisním středisku.
Mixer se zapne, ale čepele se neotáčejí.	Rychlost je velmi vysoká nebo naplnění je nadměrné.	Nastavte nižší rychlost a ujistěte se, zda nádoba nebyla přeplněná.
Mixer se během provozu zastaví.	Nádoba není správně zajištěna v základně.	Vyjměte nádobu ze základny a zajištěte ji na jejím místě.
Chyba E:01	Motor se přehřál.	Odpojte mixér a nechte motor vychladnout.
Chyba E:02	Nádoba není vložena.	Vložte nádobu do základny.
Chyba E:02	Spustila se tepelná ochrana nebo se zasekly čepele.	Odpojte od napájení a resetujte mixér.
VAKUOVÁ PUMPA* ČERVENÝ LED INDIKÁTOR TLAČÍTKA PŘÍSLUŠENSTVÍ BLIKÁ 5 SEKUND PO NASÁTÍ.	Baterie je vybitá. Vakuová pumpa nemůže dosáhnout podtlaku.	Vyměňte čtyři baterie.



Pokud se problém nevyřeší nebo v případě jiného typu poruchy, kontaktujte místní centrum technické podpory.

*Standardní u některých modelů. Dostupné i jako volitelné příslušenství.

RECEPTY

SMOOTHIE

Ingredience

- Mléko 450 ml
- Bílý jogurt 150 ml
- Banán 400 g

Příprava

- Banány nakrájejte na kousky a vložte ingredience do nádoby na mixování.
- Vložte ingredience do nádoby na mixování ve výše uvedeném pořadí.
- Zvolte funkci SMOOTHIES v režimu „FAMILY SERVE“.
- Počkejte, dokud program neskončí a ihned podávejte.

ZELENÉ SMOOTHIE

Ingredience

- Voda 240 ml
- Hrozny nebo kiwi 300 g
- Ananas 180 g
- Čerstvý špenát 120 g
- Banán 110 g
- Kostky ledu 130 g

Příprava

- Ovoce a zeleninu očistěte a nakrájejte na kousky.
- Vložte ingredience do nádoby na mixování ve výše uvedeném pořadí.
- Zvolte funkci GREEN SMOOTHIES s režimem „FAMILY SERVE“.
- Počkejte, dokud program nekončí a ihned podávejte.

MRAZENÝ DEZERT

Ingredience

- Bílý jogurt 270 g
- Mrazené lesné ovoce 540 g

Příprava

- Vložte ingredience do nádoby na mixování v navrhovaném pořadí a zvolte funkci MRAZENÝ DESSERT a poté režim „FAMILY SERVE“.
- Během provozu programu použijte nástroj pro upěchování pro lepší posouvání ingrediencí do oblasti mixování.
- Po skončení programu ihned podávejte.

Informace pro uživatele k likvidaci elektrických a elektronických zařízení (domácnosti)

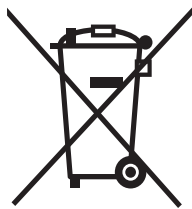

Tento symbol na produktech anebo v průvodních dokumentech znamená, že použité elektrické a elektronické výrobky nesmí být přidány do běžného komunálního odpadu.

Ke správné likvidaci, obnově a recyklaci doručte tyto výrobky na určená sběrná místa, kde budou přijata zdarma. Alternativně v některých zemích můžete vrátit své výrobky místnímu prodejci při koupi ekvivalentního nového produktu.

Správnou likvidací tohoto produktu pomůžete zachovat cenné přírodní zdroje a napomáháte prevenci potenciálních negativních dopadů na životní prostředí a lidské zdraví, což by mohly být důsledky nesprávné likvidace odpadů. Další podrobnosti si vyžádejte od místního úřadu nebo nejbližšího sběrného místa. Při nesprávné likvidaci tohoto druhu odpadu mohou být v souladu s národními předpisy uděleny pokuty.

Pro podnikové uživatele v zemích Evropské unie

Chcete-li likvidovat elektrická a elektronická zařízení, vyžádejte si potřebné informace od svého prodejce nebo dodavatele.

Informace k likvidaci v ostatních zemích mimo Evropskou unii

Tento symbol je platný jen v Evropské unii.

Chcete-li tento výrobek zlikvidovat, vyžádejte si potřebné informace o správném způsobu likvidace od místních úřadů nebo od svého prodejce.

Poprodejní servis malých spotřebičů SMEG v České republice

Oprávněná s.r.o.
Český Brod 1352
282 01 Český Brod
Česká republika
e-mail: servis@opravarna.cz
+420 277 271 261

Výrobca si vyhradzuje právo bez predchádzajúceho upozornenia vykonať akékoľvek zmeny, ktoré považuje za užitočné pre zlepšenie svojich produktov. Ilustrácie a popisy obsiahnuté v tomto návode preto nie sú záväzné a sú len informatívne.

Vážení zákazníci,
ďakujeme, že ste si zakúpili jeden z našich spotrebičov. Naše produkty sú jedinečné, pretože kombinujú ikonický štýl s inovatívnymi technickými riešeniami. Dokonale sa hodia k ostatným výrobkom z nášho sortimentu a rovnako dobre fungujú ako samostatné dizajnové predmety vo vašej kuchyni. Dúfame, že sa vám bude páčiť používanie vášho nového spotrebiča! S pozdravom.

Odporúčame vám, aby ste si pozorne prečítali tento návod, pretože obsahuje všetky pokyny na riadenie estetických a funkčných vlastností spotrebiča. Ďalšie informácie o produkte: www.smeg.com

"A"

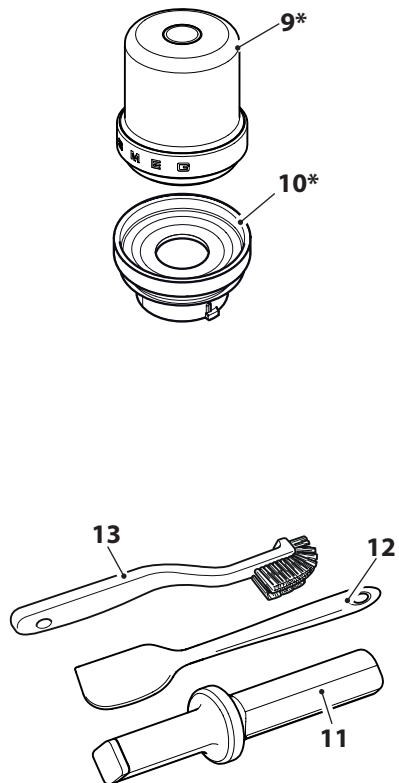
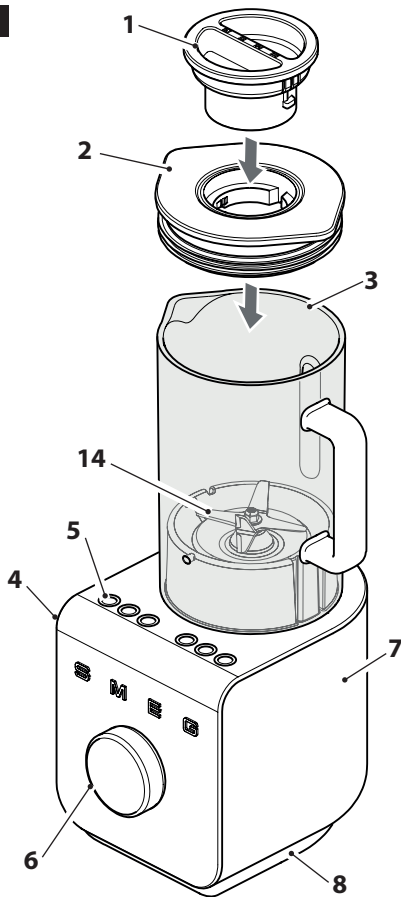

SK

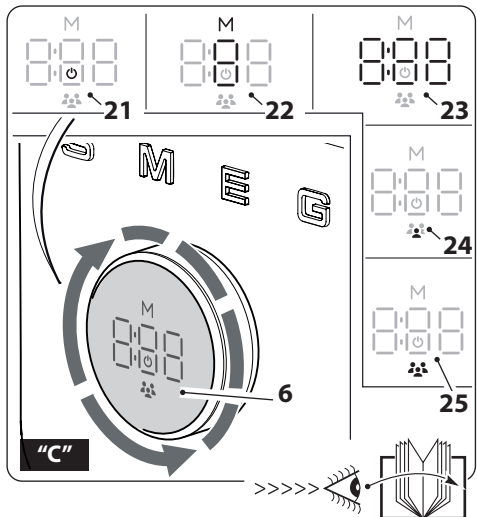
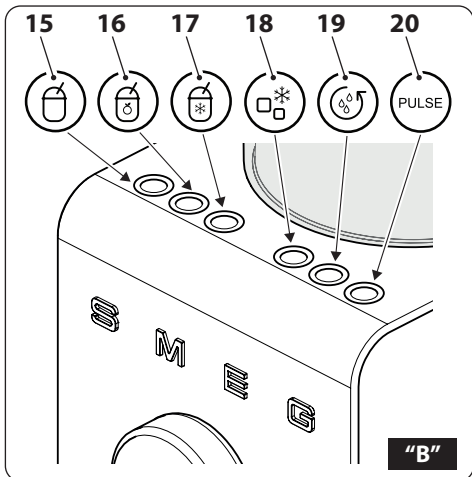

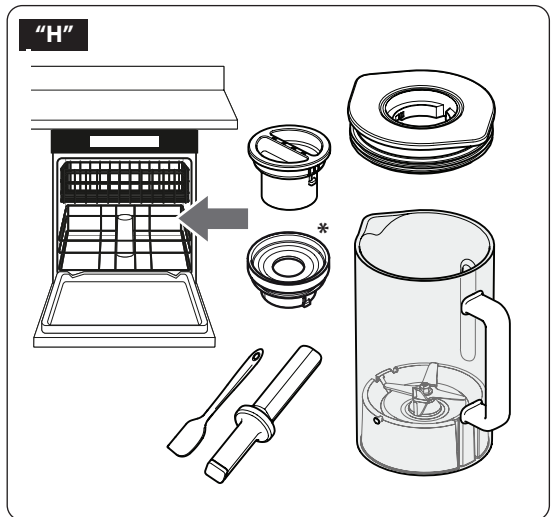
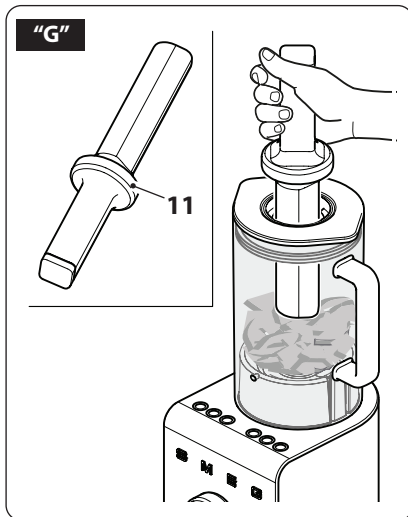
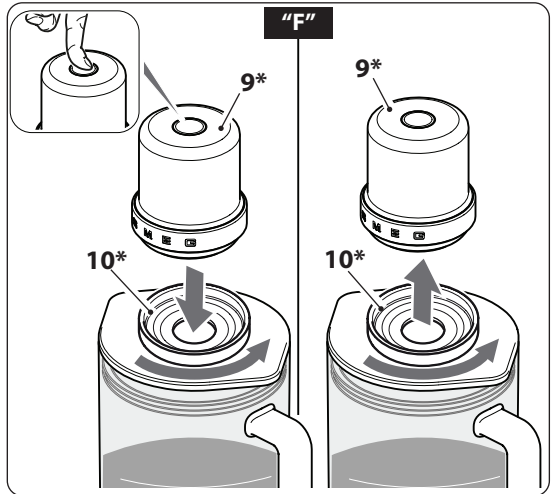
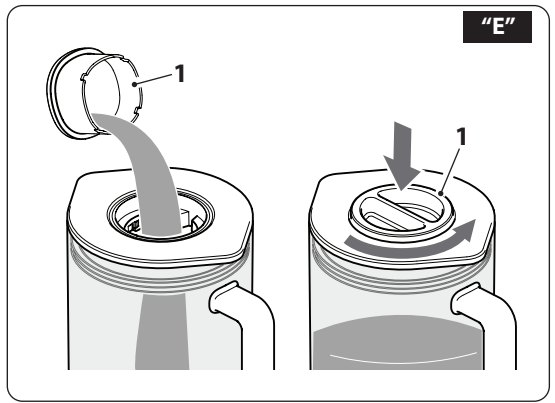
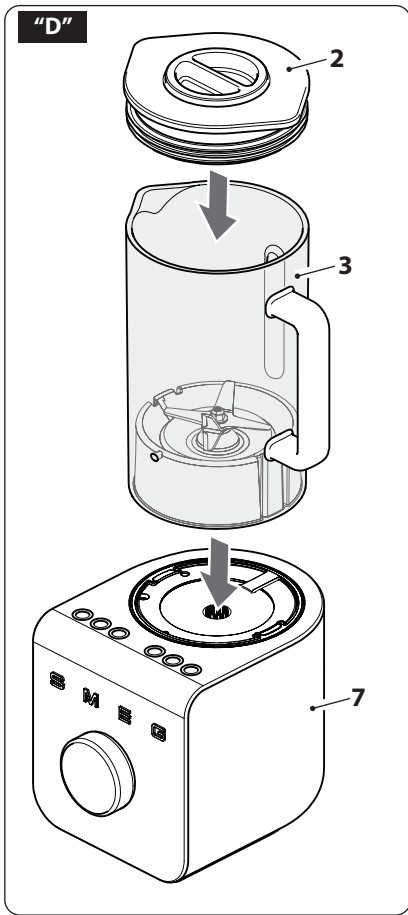

1 BEZPEČNOSŤ

1.1 Varovania

Tento návod na obsluhu je neoddeliteľnou súčasťou spotrebiča, a preto ho treba uchovávať celý a v dosahu používateľa počas celej životnosti spotrebiča.

1.2 Zamýšľané použitie

Nedodržanie bezpečnostných pokynov alebo nedodržanie návodu na obsluhu môže viesť k nesprávnemu používaniu spotrebiča a k zraneniu osôb.

- Nepoužívajte spotrebič na iné účely, ako sú tie, na ktoré bol navrhnutý. Spotrebič sa smie používať iba na miešanie, mixovanie a emulgovanie prísad a drvenie ľadu. Každé iné použitie sa považuje za nevhodné.
- Spotrebič nie je určený na prevádzku s externými časovačmi alebo systémami diaľkového ovládania.
- Spotrebič používajte iba v interiéri.
- Tento spotrebič a príslušenstvo je určené na použitie v domácnosti a na podobné účely, ako sú:
 - v kuchynských priestoroch určených pre personál v obchodoch, kanceláriách a iných pracovných prostrediach;
 - v penziónoch a pri ubytovaní na farme;

- hosťami v hoteloch, motelloch a iných prostrediach rezidenčného typu.
- Akékoľvek iné použitie, napríklad v reštauráciách, kaviarňach a kaviarňach, sa považuje za nevhodné.
- Spotrebič nepoužívajte na nič iné, ako je určený.
- Tento spotrebič nesmú používať osoby so zníženými fyzickými, zmyslovými alebo duševnými schopnosťami alebo bez dostatočných skúseností a znalostí (vrátane detí), pokiaľ nie sú pod dozorom alebo nie sú poučené dospelými osobami, ktoré sú zodpovedné za ich bezpečnosť.
- Deťom sa nesmie dovoliť hrať sa so spotrebičom. Udržujte spotrebič a jeho kábel mimo dosahu detí.

1.3 Všeobecné bezpečnostné pokyny

Dodržiavajte všetky bezpečnostné pokyny, aby ste mohli spotrebič bezpečne používať:

- Pred použitím spotrebiča si pozorne prečítajte tento návod na obsluhu.
- Počas prevádzky nenechávajte spotrebič bez dozoru.
- Neponárajte spotrebič, napájací kábel ani zástrčku do vody ani inej tekutiny.

DÔLEŽITÉ BEZPEČNOSTNÉ INFORMÁCIE

- Spotrebič nepoužívajte, ak je poškodený napájací kábel alebo zástrčka, ak spotrebič spadol alebo je akýmkoľvek spôsobom poškodený. Pre jeho výmenu kontaktujte technický popredajný servis.
- Kábel je krátky, aby sa predišlo nehodám. Nepoužívajte predlžovací kábel.
- Dbajte na to, aby sa kábel nedostal do kontaktu s ostrými hranami.
- Pri odpájaní z elektrickej zásuvky nefahajte za kábel.
- Spotrebič neumiestňujte nad zapálené horáky alebo elektrické varné dosky ani do ich blízkosti, do rúry alebo do blízkosti iných zdrojov tepla.
- Nepokúšajte sa vykonávať úpravy alebo opravy spotrebiča: v prípade poruchy ho nechajte opraviť kvalifikovanému technikovi alebo sa obráťte na servisné stredisko.
- Nikdy sa nepokúšajte uhasiť oheň/plamene vodou: vypnite spotrebič, vytiahnite zástrčku z elektrickej zásuvky a plameň uduste krytom alebo prikrývkou.
- Počas prevádzky spotrebiča sa nedotýkajte pohyblivých častí. Počas prevádzky držte ruky, vlasy, odev a náradie mimo dosahu pohyblivých častí, aby ste predišli zraneniu osôb a/alebo poškodeniu spotrebiča.
- Spotrebič vždy odpojte od elektrickej siete, keď sa nepoužíva, ak ho necháte bez dozoru alebo v prípade poruchy.
- Pred inštaláciou a demontážou komponentov vždy odpojte spotrebič od napájania.
- Pred čistením spotrebič vždy odpojte od elektrickej siete a nechajte ho vychladnúť.
- Nepoužívajte mixér bez nasadeného veka.
- Pred zapnutím mixéra skontrolujte, či je veko správne zatvorené.
- Neprepĺňajte mixér (max. 1,5 litra).
- Nepoužívajte mixér s dielmi alebo príslušenstvom iných výrobcov.
- Používajte iba originálne náhradné diely. Použitie náhradných dielov, ktoré nie sú schválené výrobcom, môže viesť k požiaru, úrazu elektrickým prúdom alebo zraneniu osôb.
- Mixér umiestnite iba na rovné a suché povrchy.
- Nepoužívajte mixér, keď je prázdny, aby ste predišli trvalému poškodeniu čepeľí.
- Nepoužívajte mixér na skladovanie predmetov. Pred a po použití musí byť prázdny.

1.4 Varovania pre tento spotrebič

- Nenalievajte horúce tekutiny viac ako 1 l. Ak sa pridávajú horúce tekutiny, nespracovávajú ich dlhšie ako 1 minútu.

DÔLEŽITÉ BEZPEČNOSTNÉ INFORMÁCIE

- Aby ste predišli riziku porezania a poškodenia mixéra, nekladajte ruky alebo nástroje ako príbory atď. do nádoby mixéra, keď je v prevádzke; s výnimkou dodaného nástroja na utlačanie. Dodanú špachtľu a kefku používajte iba vtedy, keď je mixér vypnutý.
- Na umývanie alebo odstraňovanie zvyškov z nádoby mixéra nepoužívajte drsné čistiace prostriedky ani ostré predmety.
- Čepele sú ostré: Hrozí nebezpečenstvo porezania! Nedotýkajte sa čepelí ani pohyblivých častí.
- Neprevádzkujte mixér bez nádoby.
- Pokyny na správne čistenie potrebiča sú uvedené v odseku „Čistenie a údržba“.
- Pred použitím sa uistite, či má vákuová pumpa štyri batérie typu AA, ktoré sú správne vložené. Príslušenstvo nebude fungovať, ak nie je správne zostavené.
- Pred vybratím alebo výmenou batérií sa uistite, či vákuová pumpa nepracuje.
- Používajte iba batérie typu AA, vložené s polaritou uvedenou na vákuovej pumpy.
- Batérie musia byť vložené so správnou polaritou.
- Vybité batérie sa musia z príslušenstva vybrať a bezpečne zlikvidovať.
- Svorky napájacieho zdroja nesmú byť skratované.
- Vždy vyberte batérie z vákuovej pumpy, ak sa nepoužívala šesť mesiacov alebo dlhšie.
- Nepokúšajte sa uviesť do prevádzky vákuovú pumpu iným spôsobom, ako je postup popísaný v tomto návode.

1.5 Špecifické upozornenia pre vákuovú pumpu*

- Vákuovú pumpu neumiestňujte nad horáky plynovej alebo elektrickej varnej dosky ani do ich blízkosti, keď sa používajú, do rúry alebo do blízkosti iných zdrojov tepla.
- Počas prevádzky vákuovej pumpy nemixujte žiadne prísady. Pred mixovaním vždy použite vákuum.
- Nemixujte bez správneho umiestnenia uzáveru vákuovej pumpy na veku.
- Na vákuovú pumpu nič nekladte, keď ju odkladáte.
- Udržujte vákuovú pumpu čistú.
- Dodržujte pokyny na čistenie uvedené v tomto návode.
- Túto vákuovú pumpu nesmú používať osoby so zníženými fyzickými, zmyslovými alebo duševnými schopnosťami alebo bez dostatočných skúseností a znalostí (vrátane detí), pokiaľ nie sú pod dozorom alebo nie sú poučené dospelými osobami, ktorí sú zodpovední za ich bezpečnosť.

DÔLEŽITÉ BEZPEČNOSTNÉ INFORMÁCIE

- Príslušenstvo uchovávajte mimo dosahu detí.
- Nepokúšajte sa vykonávať úpravy alebo opravy vákuovej pumpy: v prípade poruchy ju nechajte opraviť kvalifikovanému technikovi alebo kontaktujte servisné stredisko.
- Toto príslušenstvo je určené len na použitie v domácnosti. Toto príslušenstvo nepoužívajte na iné účely, než na ktoré bolo určené.
- Nepoužívajte vonku. Nesprávne použitie môže spôsobiť zranenie.
- Počas prípravy s horúcimi tekutinami nepoužívajte uzáver vákuovej pumpy.
- Vákuová pumpa je určená výhradne na použitie s mixérom Smeg BLC01 a BCL02.
- Manipuláciou s akoukoľvek časťou spotrebiča;
- Používaním neoriginálnych náhradných dielov;
- Nedodržaním bezpečnostných pokynov.



Tieto pokyny si prosím starostlivo uschovajte. Ak spotrebič odovzdávate iným osobám, mali by dostať aj tento návod.

Tieto pokyny si môžete stiahnuť z webovej stránky Smeg „www.smeg.com“.

1.8 LIKVIDÁCIA



Tento spotrebič musí byť likvidovaný samostatne od ostatného odpadu (smernica 2012/19/EÚ).

- Spotrebič neobsahuje látky v množstve dostatočnom na to, aby ho bolo možné považovať za nebezpečné pre zdravie a životné prostredie v súlade s platnými európskymi smernicami.
- Staré spotrebiče nepatria do domového odpadu! V súlade s platnou legislatívou by sa staré spotrebiče po skončení ich životnosti mali odovzdať do zberného miesta, kde ich možno triediť. Ďalšie informácie vám môžu poskytnúť príslušné miestne úrady alebo ich prevádzkovatelia likvidácie odpadu.
- Obalový materiál zlikvidujte na príslušnom zariadení na likvidáciu odpadu.

1.6 Pripojenie spotrebiča

Uistite sa, či napätie a frekvencia napájacieho zdroja zodpovedá údajom na typovom štítku na spodnej strane spotrebiča.

Ak zástrčka spotrebiča nie je kompatibilná s elektrickou zásuvkou, požiadajte o výmenu servisnú službu technickej podpory.

1.7 Zodpovednosť výrobcu

Výrobca odmieta akúkoľvek zodpovednosť za zranenie/ poškodenie osôb a vecí v dôsledku:

- Používaním spotrebiča inak, ako je uvedené;
- Neprečítaním návodu na obsluhu;

2 POPIS

2.1 POPIS SPOTREBIČA (obr. A)

- 1 Odmerka.
- 2 Veko s plniacim otvorom.
- 3 1,5 litrová nádoba.
- 4 Tlačidlo napájania.
- 5 Ovládací panel.
- 6 Otočný ovládač a displej.
- 7 Motorová jednotka.
- 8 Protišmyková základňa.
- 9 Vákuová pumpa.*
- 10 Veko vákuovej pumpy.*
- 11 Nástroj na utláčanie.
- 12 Stierka.
- 13 Čistiaca kefka.

2.2 PRED POUŽITÍM

- Odstráňte všetky štítky a nálepky zo všetkých komponentov a vyčistite motorovú jednotku vlhkou utierkou.
- Vyberte nádobu z mixéra. Dôkladne umyte a osušte všetky komponenty (pozrite si časť „Čistenie jednotlivých častí“).

2.3 POPIS JEDNOTLIVÝCH ČASTÍ (obr. A)

Odmerka (1)

Odmerku možno použiť na odmeranie ingrediencií (max. 30 ml).

Veko s plniacim otvorom (2)

Veko má tesnenie, ktoré tesne uzatvára nádobu a taktiež plniaci otvor v strede, aby sa uľahčilo bezpečné pridávanie ingrediencií spolu s použitím nástroja na utláčanie počas prevádzky mixéra.

Tritan™ Renew 1,5 litrová nádoba (3)

Nádoba s výpustom a stupnicou označenou v litroch a šálkach. Minimálna kapacita 0,25 litra (1 šálka), maximálna kapacita 1,5 litra (6 šálok).

Čepele (14)

Zostava čepele z nehrdzavejúcej ocele na drvenie kociek ľadu a prípravu lahodných smoothies, mliečnych koktailov, miešaných nápojov atď.

2.4 POPIS PRÍSLUŠENSTVA (obr. A)

Vákuová pumpa (9)*

Na zachovanie chuti a textúry receptu použijete vákuovú pumpu.

Použitie podtlaku vo vnútri nádoby mixéra pred mixovaním zelených smoothies a zeleninových omáčok môže zvýrazniť chute, textúru a zlepšiť celkový chuťový zážitok.

Nástroj na utláčanie (11)

Tento nástroj možno použiť na posúvanie ingrediencií do oblasti mixovania.

Užitočné pre hutnejšie a konzistentnejšie prípravy (napríklad pasty zo sušeného ovocia alebo mrazené dezerty).

Stierka (12)

Pomocou dodanej stierky pozbierajte zvyšky pokrmu vo vnútri nádoby.

Čistiaca kefka (13)

Pomocou dodanej kefky odstráňte zvyšky jedla, ktoré zostali v blízkosti čepeľí.



Príslušenstvo, ktoré môže prísť do styku s potravinami, je vyrobené z materiálov, ktoré zodpovedajú ustanoveniam platnej legislatívy.

OVLÁDACIE PRVKY/DISPLEJ

3 OVLÁDACIE PRVKY A DISPLEJ (obr. B a obr. C)

Výrobok má 5 prednastavených programov (Smoothie, Green Smoothie, Frozen Dessert, Ice-Crush, Autoclean) a funkciu PULSE, prístupnú cez ovládací panel (5) (obr. A).

Ikona	Program
 (15)	Smoothie
 (16)	Green Smoothie (Zelené smoothie)
 (17)	Frozen Dessert (Mrazený dezert)
 (18)	Ice-Crush (Drvenie ľadu)
 (19)	Autoclean (Automatické čistenie)
PULSE (20)	Pulse (Impulz)

3.1 Otočný ovládač natavenia rýchlosti (6)

Tento ovládač umožňuje zvoliť jednu z deviatich manuálnych rýchlostí a prostredníctvom displeja (6 obr. C) zobrazí nastavenia mixéra na displeji. Ďalšie informácie nájdete v časti „Popis displeja“.

4 POPIS DISPLEJA (obr. C)

Displej (6) na otočnom ovládači umožňuje používateľovi detailne zobrazíť funkcie nastavené na mixéri:

Ikona	Program
 (21)	Pohotovostný režim
 (22)	Manuálny režim
 (23)	Časovač
	Pripočítavanie: v manuálnom režime
	Odpočítavanie: v prednastavených programoch
 (24)	Režim SINGLE SERVE
 (25)	Režim FAMILY SERVE

5 POUŽITIE (obr. A, B, C, D, E)

- Umiestnite mixér na rovný povrch a pripevnite nádobu (3) k motorovej jednotke (7).
- Vložte ingrediencie do nádoby (3), pričom dávajte pozor, aby ste neprekročili maximálnu kapacitu (1,5 litra/6 šálok).
- Umiestnite veko (2) s odmerkou (1) na nádobu (3). Uistite sa, či je veko (2) pevne priskrutkované.
- Ak chcete do/z spotrebiča napájať alebo odpájať napätie, pripojte napájací kábel na zadnej strane mixéra do elektrickej zásuvky.
- Stlačte tlačidlo napájania. LED indikátory tlačidiel sa rozsvietia a mixér je pripravený na použitie.



Nebezpečenstvo úrazu elektrickým prúdom
Pripojte zástrčku do
vyhovujúcej uzemnenej
elektrickej zásuvky.

- Nemanipulujte s uzmenením.
- Nepoužívajte adaptér.
- Nepoužívajte predlžovací kábel.
- Nedodržanie týchto varovaní môže spôsobiť smrť, požiar alebo zásah elektrickým prúdom.



Pohotovostný režim

Pohotovostný režim sa aktivuje automaticky v nasledujúcich prípadoch:

- Po 30 sekundách úplnej nečinnosti mixéra;
- Ak je mixér ručne zastavený na viac ako 10 sekúnd;
- Na konci každého prednastaveného programu.

Na displeji sa zobrazí ikona pohotovostného režimu (21) a LED indikátory tlačidiel zhasnú.

- Štandardne sa na displeji zobrazuje blikajúca hodnota „0“.
- Pomocou otočného ovládača (6) zvolíte požadovanú rýchlosť alebo prednastavený program voľbou príslušného tlačidla.



Nepracujte pri rýchlostiach 1-8 nepretržite dlhšie ako 3 minúty.



Ďalšie prísady môžete pridať počas mixovania zložením odmerky (1) a naliatím prísad cez otvor vo veku (2).



Spotrebič je vybavený bezpečnostným uzamykacím systémom, ktorý zastaví motor pri vybratí nádoby. Je taktiež vybavený ochranou motora, ktorá spotrebič vypne, ak je motor preťažený.

POUŽITIE

5.1 Systém plynulého štartu



Systém plynulého štartu (Smooth Start)

Pri spustení spotrebiča sa rýchlosť postupne zvyšuje, kým sa nedosiahne nastavená rýchlosť. Týmto spôsobom sa zabráni poškodeniu spotrebiča a dosiahne sa lepšie mixovanie.

Funkcia plynulého štartu funguje iba vtedy, keď je zvolená rýchlosť medzi 1 a 9 a nefunguje s režimom PULSE alebo prednastavenými programami.

5.2 Manuálna funkcia

- Otáčaním ovládača v smere hodinových ručičiek zvolíte požadovanú rýchlosť.
- Na displeji sa zobrazí zvolená rýchlosť a bude svietiť ikona „M“.
- Stlačením krúžku otočného ovládača spustíte mixér.
- Na displeji sa zobrazí čas používania (pripočítavanie) od 0:00.
- Otáčaním ovládača v smere hodinových ručičiek zvýšite rýchlosť alebo proti smeru hodinových ručičiek ju znížite. Motor následne zvyšuje alebo znižuje otáčky, na displeji sa na 1 sekundu zobrazí zvolená rýchlosť, po ktorej sa prepne späť na zobrazenie postupu času (COUNT UP).
- Ak chcete mixér prepnúť do režimu pozastavenia, stlačte tlačidlo otočného ovládača, hodnota „COUNT UP“ sa nezmení. Ak chcete pokračovať v spracovaní, znova stlačte tlačidlo otočného ovládača.

- Ak chcete zastaviť spracovanie a vrátiť sa do manuálneho režimu, stlačte ľubovoľné tlačidlo alebo otočný ovládač na 2 sekundy.
- Po 10 sekundách nečinnosti sa mixér automaticky prepne do pohotovostného režimu.



Rýchlosť je možné kedykoľvek zmeniť v manuálnom režime počas procesu mixovania.



Po 3 minútach nepretržitej prevádzky pri rýchlostiach medzi 1 a 8 sa mixér zastaví a automaticky prejde do pohotovostného režimu.



Aktiváciou mixéra pri rýchlosti 9 na maximálne 6 minút je možné ohrievať polievky z izbovej teploty a po uvarení.



Pre hustejšie prípravky použite nástroj na utlačanie na posúvanie ingrediencií do oblasti mixovania.

5.3 Režim Single/Family serve a prednastavené programy

Režimy Single/Family umožňujú použitie mixéra s množstvom pre jednotlivé porcie (jedna porcia) alebo viac porcií (porcia pre rodinu). Režim Single alebo Family je možné aktivovať len s prednastavenými programami Smoothie, Green Smoothie a Frozen Dessert. Ďalšie podrobnosti nájdete v tabuľke „Odporúčania pre použitie/Nastavenia rýchlosti“. Ak chcete aktivovať jeden z dvoch režimov, postupujte takto:

- Stlačte tlačidlo 1 z 3 požadovaných programov. LED indikátor tlačidla sa rozsvieti, zatiaľ čo ostatné tlačidlá zhasnú.
 - Na displeji sa štandardne zobrazuje ikona režimu FAMILY SERVE (25) a prednastavený čas prípravy.
 - Otočením ovládača zvolíte režim SINGLE SERVE. Na displeji sa zobrazí ikona (24) a prednastavený čas prípravy.
 - Stlačením otočného ovládača spustíte zvolený program. Na displeji sa zobrazí čas zostávajúci do konca cyklu (COUNT DOWN).
 - LED indikátor zvoleného tlačidla zostane počas aktivačného cyklu svietiť, zatiaľ čo ostatné tlačidlá zhasnú.
 - Cyklus sa automaticky ukončí a mixér prejde do pohotovostného režimu. Na displeji sa zobrazí ikona pohotovostného režimu (21) a LED indikátory tlačidiel zhasnú.
 - Ak chcete mixér pozastaviť, stlačte prstenec otočného ovládača. Odpočítavanie sa nemení a všetky tlačidlá majú stále svetlo. Opätovným stlačením prstenca otočného ovládača obnovíte spracovanie.
 - Ak chcete zastaviť program, stlačte jedno z prednastavených funkčných tlačidiel alebo ovládač na 2 sekundy. Zvolené tlačidlo sa zapne, zatiaľ čo všetky ostatné sú vypnuté.
 - Ak chcete zmeniť program, stlačte tlačidlo požadovaného programu.
- Ak chcete aktivovať program ICE CRUSH, postupujte takto:
- Stlačte tlačidlo programu. LED indikátor tlačidla sa rozsvieti, zatiaľ čo ostatné tlačidlá zhasnú.
 - Na displeji sa zobrazí prednastavený čas prípravy.
 - Program spustíte stlačením otočného ovládača. Na displeji sa zobrazí čas zostávajúci do konca cyklu (COUNT DOWN).
 - LED indikátor zvoleného tlačidla zostane počas aktivačného cyklu svietiť, zatiaľ čo ostatné tlačidlá sú zhasnuté.
 - Cyklus sa automaticky ukončí a mixér prejde do pohotovostného režimu. Na displeji sa zobrazí ikona pohotovostného režimu (21) a LED indikátory tlačidiel zhasnú.
 - Ak chcete mixér pozastaviť, stlačte prstenec otočného ovládača. Odpočítavanie sa nemení a všetky tlačidlá majú stále svetlo. Opätovným stlačením prstenca otočného ovládača obnovíte spracovanie.
 - Ak chcete zastaviť program, stlačte jedno z prednastavených funkčných tlačidiel alebo ovládač na 2 sekundy. Zvolené tlačidlo sa zapne, zatiaľ čo všetky ostatné sú vypnuté.
 - Ak chcete zmeniť program, stlačte tlačidlo požadovaného programu.

5.4 Pulzná funkcia

Funkciu PULSE je možné aktivovať iba v manuálnom režime (rýchlosť 1-8) alebo aj autonómne. V manuálnom režime po stlačení tlačidla PULSE produkt pracuje pri maximálnej rýchlosti a na displeji sa zobrazí rýchlosť 9. Po uvoľnení tlačidla sa mixér vráti na predtým nastavenú rýchlosť.

POUŽITIE

V prípade, že chcete aktivovať režim autonómne, uistite sa, či je ovládač v manuálnom režime. Stlačením tlačidla PULSE produkt pracuje pri maximálnej rýchlosti a na displeji sa zobrazí rýchlosť 9. Motor sa zastaví, ale na displeji sa zobrazí rýchlosť, pri ktorej sa spotrebič zastavil pred stlačením tlačidla PULSE. Tlačidlo PULSE sa rozsvieti iba vtedy, keď vstúpite do manuálneho režimu (ikona M). Tlačidlo PULSE sa rozsvieti iba vtedy, keď otočíte ovládač a rýchlosť je iná ako 0.



Funkcia PULSE nefunguje s prednastavenými programami.

5.5 Ako používať príslušenstvo vákuovej pumpy (obr. F)*



Pred každým cyklom mixovania sa musí aktivovať vákuová pumpa.



Pred aktiváciou akéhokoľvek cyklu vždy počkajte, kým sa vákuová pumpa zastaví.



Počas prevádzky vákuovej pumpy nemixujte žiadne prísady, aby ste predišli poškodeniu pumpy.



















Taktiež, ak váš pokrm neobsahuje tekutý prvok – napríklad bylinky, korenie alebo orechy – vákuové mixovanie nebude mať výrazný vplyv.

- Odskrutkujte základňu príslušenstva a skontrolujte prítomnosť 4 batérií vo vnútri (BATÉRIE NIE SÚ SÚČASŤOU DODÁVANÉHO PRÍSLUŠENSTVA).
- Vložte ingrediencie do nádoby a zatvorte veko.
- Nahradte odmerku (1) na veko uzáverom vákuovej pumpy (10).
- Umiestnite vákuovú pumpu (9) nad uzáver (10).
- Aktivujte pumpu stlačením jeho horného tlačidla.
- LED indikátor tlačidla svieti neprerušovaným svetlom.
- Príslušenstvo sa automaticky zastaví po dosiahnutí podtlaku vo vnútri nádoby. LED indikátor tlačidla zhasne.
- Odpojte vákuovú pumpu (9) od uzáveru (10) mixéra.
- Aktivujte mixér voľbou manuálnej rýchlosti alebo požadovaného prednastaveného programu.
- Po skončení cyklu stlačte uzáver ventilu, aby ste uvoľnili tlak v nádobe mixéra.
- Odpojte uzáver nádoby.

ODPORÚČANIA

6 ODPORÚČANIA PRE POUŽITIE/NASTAVENIE RÝCHLOSTI

Funkcia	Popis	Odporúčaná príprava	Množstvo	Čas	Príslušenstvo
Manual 1-9	Variabilné rýchlosti 1-9 umožňujú maximálnu kontrolu nad mixérom.	Múky, cestá, ovocné alebo zeleninové pyrė, smoothies, omáčky a dresingy, šľahačka, miešané ľadové nápoje, peny, sorbety, krémy a pasty zo sušeného ovocia, ohrievané polievky*.	1.5 L	3 min max.*	Nástroj na utláčanie
SMOOTHIE 	Mixér pracuje pri správnej rýchlosti, aby sa dosiahli husté a krémové výsledky.	Smoothies/ mliečne koktaily na báze čerstvého a mrazeného ovocia.	 500 ml	 30 sec	
			 1 L	 45 sec	
GREEN SMOOTHIE 	Pripravuje zdravé smoothies.	Zelené smoothies so špenátom, kapustou a iným zeleno listovým ovocím a zeleninou.	 500 ml	 35 sec	
			 1 L	 50 sec	
FROZEN DESSERT** 	Umožňuje pripraviť mrazené dezerty pre všetky chute.	Zmrzliny, sorbety, mrazené jogurty a mrazené dezerty.	 300 g	 50 sec	
			 800 g	 1 min 30 sec	
ICE-CRUSH 	Mixér pracuje s krátkymi dávkami energie, aby rozdrvil ľad na prášok.	Drvené kocky ľadu, nasekané mrazené ovocie a zelenina, koktaily, kaše.	100 g (min) 300 g (max)	35 sec	

ODPORÚČANIA



* Polievky je možné ohrievať z izbovej teploty a po uvarení, aktivovaním mixéra pri rýchlosti 9 na maximálne 6 minút.



** Funkcia FROZEN DESSERT (Mrazený dezert):

- Textúru konečného prípravku môže ovplyvniť typ receptúry a použité ingrediencie.
- Ak sa na prípravu používa mrazené jedlo, odporúča sa vložiť malé kúsky a počkať niekoľko minút, kým ich použijete.
- Pri receptoch v režime „Single Serve“ sa odporúča zvýšiť podiel tekutej časti s ohľadom na recepty používané v režime „Family Serve“.

Mixér má špecifickú funkciu automatického čistenia:

Funkcia	Popis	Odporúčaná príprava	Množstvo	Čas	Príslušenstvo
AUTOMATIC CLEANING 	Krátke návaly výkonu a vysoká rýchlosť umožňujú čistenie nádoby.	Podrobné pokyny nájdete v časti „Použitie možnosti automatického čistenia nádoby“.	200 ml	60 sec	

6.1 Rady pre použitie mixéra

- Na dosiahnutie najlepších výsledkov sa odporúča:
 - Potraviny na mixovanie nakrájajte na kocky.
 - Najskôr pridávajte tekutiny, potom listovú zeleninu, potom mäkké prísady, potom sušené ovocie/ semená/cereálie a nakoniec ľad/ mrazené prísady.
 - Môže byť potrebné prerušiť prevádzku, aby sa suroviny pomocou stierky zosunuli po stenách nádoby mixéra.
- Keď sa mixujú tekuté a suché prísady, odporúča sa najskôr pridať tekuté prísady a potom pridať suché prísady.
- Odstráňte prípadné tvrdé zložky z potravín, ktoré sa majú mixovať (napr. jadierka alebo kôstky z ovocia, kosti z mäsa a podobne).
- Nenechávajte zvyšky pokrmu vo vnútri nádoby a na čepeliach veľmi dlho zaschnúť, pretože ich odstránenie môže byť náročné. Ak ich nie je možné ihneď odstrániť, nalejte trochu teplej vody a nechajte ich namočiť.

7 ČISTENIE A ÚDRŽBA (obr. H)



Nesprávne použitie
Riziko poškodenia povrchov.

- Na čistenie spotrebiča nepoužívajte prúdy pary.
- Na časti s kovovým povrchom (napríklad eloxované, poniklované alebo chrómované) nepoužívajte čistiace prostriedky obsahujúce chlór, čpavok alebo bielidlo.
- Nepoužívajte abrazívne alebo korozívne čistiace prostriedky (napríklad práškové produkty, odstraňovače škvŕn a kovové drôtenky).
- Nepoužívajte drsné alebo abrazívne materiály ani ostré kovové škrabky.

7.1 Čistenie motorovej základne

Aby bol vonkajší povrch motorovej základne mixéra v dobrom stave, mal by sa po použití pravidelne čistiť. Nechajte spotrebič najskôr vychladnúť. Používajte vlhkú a mäkkú utierku s jemným čistiacim prostriedkom.



Ostré čepele. Nebezpečenstvo porezania.

- Nedotýkajte sa čepelí.

7.2 Čistenie mixéra

- Mixér, veko nádoby (2) a odmerka (1) sú vhodné do umývačky riadu alebo sa dajú umývať pomocou prednastaveného programu AUTOCLEAN (pozrite si „Popis ovládacích prvkov“).
- Pred vložením späť na mixér sa uistite, či sú diely úplne suché.

7.3 Čistenie príslušenstva



Nikdy neponárajte vákuovú pumpu (9)* do vody alebo inej tekutiny. Nie je vhodná do umývačky riadu.

- Vnútrotný uzáver vákuovej pumpy (10)* je vhodný do umývačky riadu. Pre dôkladné vyčistenie vyberte ventil a umyte ho ručne.
- Teleso vákuovej pumpy (9)* je možné umývať ručne v horúcej vode s neutrálnym čistiacim prostriedkom, NIKDY ho neumývajte v umývačke riadu. Pred každým použitím sa uistite, či je úplne suché.
- Nástroj na utláčanie (11) a stierka (12) je vhodná do umývačky riadu.
- Kefku (13) je možné umývať ručne v horúcej vode s neutrálnym čistiacim prostriedkom, NIKDY ju neumývajte v umývačke riadu.

7.4 Použitie možnosti samočistenia (19)

- Do nádoby nalejte 200 ml teplej vody a niekoľko kvapiek neutrálneho čistiaceho prostriedku.
- Stlačte tlačidlo automatického čistiaceho programu (19). LED indikátor tlačidla sa rozsvieti stálym svetlom, zatiaľ čo ostatné tlačidlá zhasnú.
- Na displeji sa zobrazí čas trvania cyklu.
- Stlačením otočného ovládača spustíte zvolený program. Na displeji sa zobrazí odpočítavanie (COUNT DOWN).
- LED indikátor zvoleného tlačidla zostane počas aktivačného cyklu svietiť, zatiaľ čo ostatné tlačidlá sú zhasnuté.
- Cyklus sa automaticky ukončí a mixér prejde do pohotovostného režimu. Na displeji sa zobrazí ikona pohotovostného režimu (21) a LED indikátory tlačidiel sú zhasnuté.
- Ak chcete program pozastaviť, stlačte tlačidlo otočného ovládača. Odpočítavanie sa nemení a tlačidlo zvoleného programu bude svietiť. Opätovným stlačením tlačidla otočného ovládača obnovíte spracovanie.
- Na zastavenie programu stlačte tlačidlo (19).

ČO ROBIŤ AK...

Problém	Možné príčiny	Riešenie
Motor sa nespustí.	Motor sa prehrial.	Odpojte mixér a nechajte motor vychladnúť.
	Zástrčka nie je správne zasunutá do elektrickej zásuvky.	Zasuňte zástrčku do elektrickej zásuvky. Nepoužívajte adaptéry ani rozšírenia. Skontrolujte, či je zapnutý hlavný istič domácnosti.
	Kábel je chybný.	Kontaktujte autorizované servisné stredisko.
	Nedostatok napätia.	Skontrolujte, či je zapnutý hlavný istič domácnosti.
Mixér vibruje.	Mixér nestojí na stabilnom povrchu.	Položte mixér na rovný a stabilný povrch.
	Protišmykové gumené nožičky sú opotrebované.	Nechajte ich vymeniť v autorizovanom servisnom stredisku.
	Rýchlosť je veľmi vysoká alebo naplnenie je nadmerné.	Nastavte nižšiu rýchlosť a uistite sa, či nádoba nebola preplnená.
Mixér sa zapne, ale čepele sa neotáčajú.	Nádoba nie je správne zaistená v základni.	Vyberte nádobu zo základne a zaistite ju na jej mieste.
Mixér sa počas prevádzky zastaví.	Motor sa prehrial.	Odpojte mixér a nechajte motor vychladnúť.
Chyba E:01	Nádoba nie je vložená.	Vložte nádobu do základne.
Chyba E:02	Spustila sa tepelná ochrana alebo sa zasekli čepele.	Odpojte od napájania a resetujte mixér.
VÁKUOVÁ PUMPA* Červený LED indikátor tlačidla príslušenstva blíká 5 sekúnd po nasatí.	Batéria je vybitá. Vákuová pumpa nemôže dosiahnuť podtlak.	Vymeňte štyri batérie.



Ak sa problém nevyrieši alebo v prípade iného typu poruchy, kontaktujte miestne centrum technickej podpory.

*Štandardné pri niektorých modeloch. Dostupné aj ako voliteľné príslušenstvo.

RECEPTY

SMOOTHIE

Ingrediencie

- Mlieko 450 ml
- Biely jogurt 150 ml
- Banán 400 g

Príprava

- Banány nakrájajte na kúsky a vložte ingrediencie do nádoby na mixovanie.
- Vložte ingrediencie do nádoby na mixovanie vo vyššie uvedenom poradí.
- Zvoľte funkciu SMOOTHIES v režime „FAMILY SERVE“.
- Počkajte, kým sa program neskončí a ihneď podávajte.

ZELENÉ SMOOTHIE

Ingrediencie

- Voda 240 ml
- Hrozno alebo kiwi 300 g
- Ananás 180 g
- Čerstvý špenát 120 g
- Banán 110 g
- Kocky ľadu 130 g

Príprava

- Ovocie a zeleninu očistite a nakrájajte na kúsky.
- Vložte ingrediencie do nádoby na mixovanie vo vyššie uvedenom poradí.
- Zvoľte funkciu GREEN SMOOTHIES s režimom „FAMILY SERVE“.
- Počkajte, kým sa program neskončí a ihneď podávajte.

MRAZENÝ DEZERT

Ingrediencie

- Biely jogurt 270 g
- Mrazené lesné ovocie 540 g

Príprava

- Vložte ingrediencie do nádoby na mixovanie v navrhovanom poradí a zvolte funkciu MRAŽENÝ DESSERT a potom režim „FAMILY SERVE“.
- Počas prevádzky programu použite nástroj na utláčanie na lepšie posúvanie ingrediencií do oblasti mixovania.
- Po skončení programu ihneď podávajte.

Informácie o likvidácii opotrebovaného elektrického zariadenia (súkromné domácnosti)

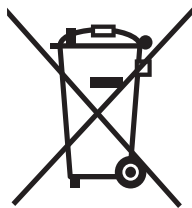

Tento symbol na produktoch a/alebo na priložených dokumentoch znamená, že sa pri likvidácii nesmú elektrické a elektronické zariadenia miešať so všeobecným domácim odpadom.

V záujme správneho obhospodarovania, obnovy a recyklácie odveďte, prosím, tieto produkty na určené zberné miesta, kde budú prijaté bez poplatku.

V niektorých krajinách je možné tieto produkty vrátiť priamo miestnemu maloobchodu v prípade, ak si objednáte podobný nový výrobok.

Správna likvidácia týchto produktov pomôže ušetriť hodnotné zdroje a zabrániť možným negatívnym vplyvom na ľudské zdravie a prostredie, ktoré môžu inak vzniknúť v dôsledku nesprávneho zaobchádzania s odpadom. Bližšie informácie o najbližšom zbernom mieste získate na miestnom úrade.

V prípade nesprávnej likvidácie odpadu môžu byť uplatnené pokuty v súlade s platnou legislatívou.

Pre právnické osoby v Európskej únii

Ak potrebujete zlikvidovať opotrebované elektrické a elektronické zariadenia, bližšie informácie získate od svojho miestneho predajcu alebo dodávateľa.

Informácie o likvidácii v krajinách mimo Európskej únie

Tento symbol je platný len v Európskej únii.

Ak si želáte zlikvidovať toto zariadenie, obráťte sa na miestny úrad alebo predajcu a poinformujte sa o správnom spôsobe likvidácie tohto typu odpadu.

Popredajný servis veľkých a malých spotrebičov SMEG na Slovensku

TV-AV Elektronik, s.r.o.

Pribinova 8725/54

010 01 Žilina

Slovakia

besko@tvav.sk

+421 41 562 6061